

TRANSPORTAVIMAS

Transportuojant gaminius kliento transportu privaloma laikytis šių reikalavimų:

- Transporto priemonė turi būti tinkamai paruošta – būtina įrengti specialų padėklą ar stovą gaminiams atremti;
- Gaminiai turi būti pritvirtinami vertikaliai, negalima jų guldyti vieno ant kito;
- Gaminiai būtina atremti į padėklą visa plokštuma ir pritvirtinti specialiais diržais.

SANDĖLIAVIMAS

- Gaminiai turi būti iškraunami ir sandėliuojami vertikaliai;
- Siekiant išvengti gaminių pažeidimo, atrėmimo vietą rekomenduojama uždengti gofro kartonu ar kita minkšta medžiaga;
- Būtina užtikrinti, kad ant gaminių nepatektų statybinės medžiagos (tinkas, smėlis, kalkės ir pan.).

MONTAVIMAS

- Prieš pradėdant montavimo darbus, būtina įsitikinti, kad gaminio matmenys yra tinkami paruoštai konstrukcijos angai;
- Angoje išdėstomos atraminės montavimo kaladėlės, ant kurių pastatomas gaminys;
- Naudojant gulsčiuką bei keičiant kaladėlių aukštį, reguliuojamas gaminio horizontalumas ir vertikalumas;
- Tarpai tarp gaminio rėmo ir angokraščio užsandarinami mažo plėtimosi montavimo putomis, kurios izoliuojamos nuo aplinkos poveikio;
- Ant sumontuotų gaminių profilių esančią apsauginę plėvelę bei ant stiklo paketų esančius lipdukus reikia nuimti ne vėliau kaip per 14 dienų nuo gaminių sumontavimo dienos.

Svarbu

Montuojant gaminius būtina vadovautis Statybos techniniame reglamente „STR 2.04.01:2018 Pastatų atitvaros. Sienos, stogai, langai ir išorinės įėjimo durys“ esančiais reikalavimais.

LANGO VARČIOS ĮDĖJIMAS/IŠĖJIMAS

- Norint varčios apkaustus iškabinti iš viršutinio vyro, būtina išimti vyryje esantį kaištį;
- Kaištis turi būti išimamas ne iki galo, priešingu atveju gali būti pažeista kaištį fiksuojanti spyruoklė;
- Varčia nukeliama nuo apatinio vyro;
- Įstatant varčią atgal, apatinis vyras tvirtinamas ant apatinio kaiščio, viršutinis vyras atstatomas į pradinę padėtį, pritvirtinamas kaištis.

STIKLO PAKETO ĮSTATYMAS/IŠĖJIMAS

- Norint išimti stiklo paketą, reikia išpjauti silikoną iš vidaus ir iš lauko pusės;
- Medinė stiklajuostė išimama, nuvalomi silikono likučiai;
- Išpjovus silikoną po stiklo paketu, stiklo paketą galima išimti;
- Prieš įstatant naują stiklo paketą, reikia nuvalyti ant rėmo likusį silikoną;
- Įstatant naują stiklo paketą, stiklinimo plokštelės turi būti sudėtos taip pat, kaip prieš paketo keitimą;
- Uždėti medines stiklajuostas, jas pritvirtinti ir užsilikonuoti;
- Užsandarinti stiklo paketą silikonu iš lauko ir nuvalyti silikono perteklių.

DAŽYTO PAVIRŠIAUS PRIEŽIŪRA

Medinių gaminių konstrukcijų priežiūrai rekomenduojame naudoti priemones, skirtas dažytiems mediniams paviršiams. Draudžiama naudoti abrazyvinius valiklius, tirpiklius, chemiškai aktyvias medžiagas. Dažyto paviršiaus atnaujinimui (ypač gaminio išorinei pusei) rekomenduojamas dažų gamintojo „Remmers“ priežiūros rinkinys. Perdažant gaminius, kurie buvo dažyti akrilinais dažais, rekomenduojama naudoti dažus vandens pagrindu. Statybų metu patariama saugoti dažytą paviršių nuo kalkių - kalkės, įsiskverbdomos į medieną, nepataisomai sugadina medinių profilių paviršių.

STIKLO PAKETŲ IR TARPINIŲ PRIEŽIŪRA

Statybų metu apdulėjusių gaminių negalima valyti sausa priemone. Sausos abrazyvinės dalelės gali subraižyti poliruotą stiklo paviršių. Stiklo valymui būtina naudoti priemones, skirtas stiklų priežiūrai. Gaminių sandarinimo tarpinės valomos muiluotu vandeniu ir sutepamos silikono tepalu. Draudžiama naudoti chemiškai aktyvias medžiagas, koncentruotus valiklius, o tepimui naudoti riebalines medžiagas.

LANGŲ IR DURŲ VARSTYMO MECHANIZMŲ PRIEŽIŪRA

Norint, kad languose ir duryse esantys varstymo mechanizmai veiktų neprikaištingai, judančios mechanizmų dalys turi būti švarios, suteptos ir tinkamai sureguliuotos. Rekomenduojame vieną kartą per metus judančias apkaustų dalis sutepti sintetinio pagrindo mineraline alyva.

LANGŲ VARSTYMO MECHANIZMŲ PRIEŽIŪRA

Langų reguliavimas būtinas, kai:

- Uždarant langą varčia kliūva už rėmo;
- Varčia neprisispaudžia prie rėmo, todėl pučia vėjas;
- Lango rankena pilnai nenusileidžia į vertikalią padėtį.

Langų reguliavimas atliekamas naudojant šešiakampį 4 mm bei T15 raktus.

MATOMŲ VYRIŲ REGULIAVIMAS, PRIEŽIŪRA

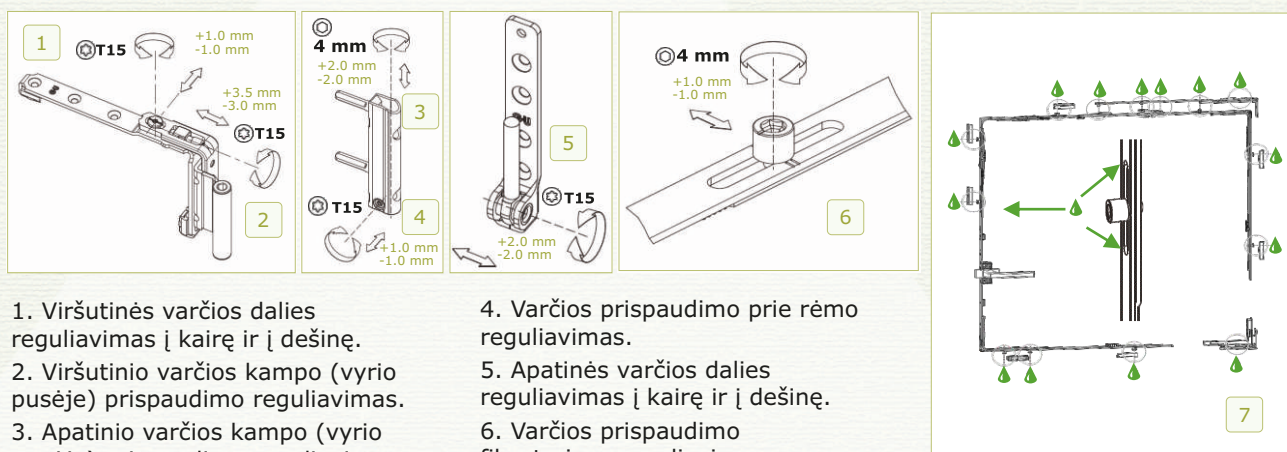

1. Viršutinės varčios dalies reguliavimas į kairę ir į dešinę.
2. Viršutinio varčios kampo (vyrio pusėje) prispaudimo reguliavimas.
3. Apatinio varčios kampo (vyrio pusėje) prispaudimo reguliavimas bei varčios pakėlimas arba nuleidimas.

4. Varčios prispaudimo prie rėmo reguliavimas.
5. Apatinės varčios dalies reguliavimas į kairę ir į dešinę.
6. Varčios prispaudimo fiksatoriaus reguliavimas.
7. ▲ - Sutepimo vieta.

PASLĖPTŲ VYRIŲ REGULIAVIMAS, PRIEŽIŪRA

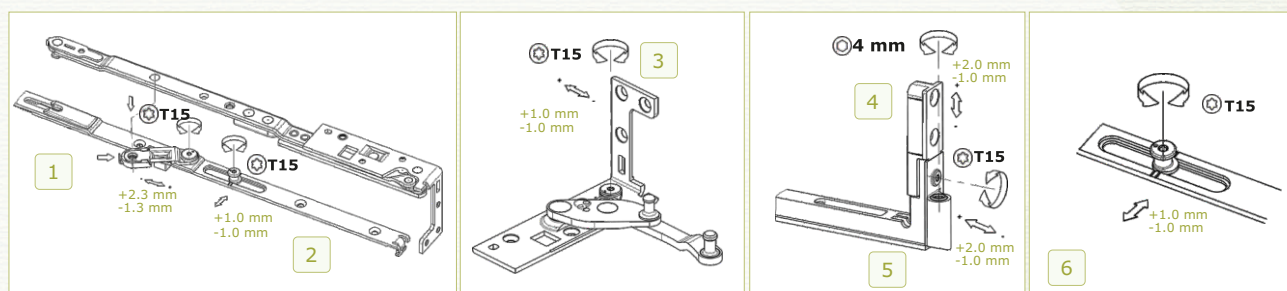

1. Horizontalus varčios žirklių reguliavimas.
2. Varčios žirklių prispaudimo reguliavimas.
3. Varčios vyrių prispaudimo reguliavimas.

4. Varčios pakėlimas arba nuleidimas.
5. Varčios reguliavimas į kairę ir į dešinę.

6. Varčios prispaudimo fiksatoriaus reguliavimas.
7. ▲ - Sutepimo vieta (žr. schemą viršuje).

Registracija gaminių remontui ar profilaktinei priežiūrai internetu:

<https://www.megrame.lt/uzsiregistruokite-langu-ir-duru-remontui-internetu>

LANGŲ VARSTYMO VARIANTAI



Langas uždarytas

Atidaryta mikroventiliacija

Langas atidarytas

Langas atverstas

LAUKO DURŲ VARSTYMO MECHANIZMŲ REGULIAVIMAS, PRIEŽIŪRA

Lauko durų reguliavimo angos yra vyro priekyje. Kiekvienas lauko durų vyris gali būti reguliuojamas 3 kryptimis bet kokia tvarka. Lauko durų reguliavimas atliekamas naudojant šešiakampį 4 mm raktą.

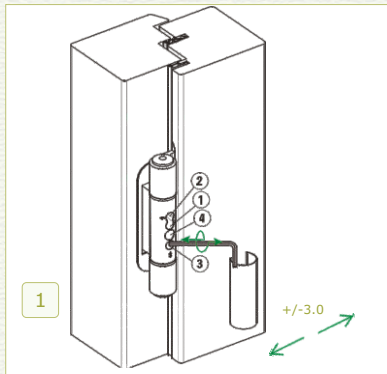

Horizontalus varčios reguliavimas į kairę:

1. Atlaisvinti varžtą Nr. 1;
2. Priveržti varžtą Nr. 2.

Horizontalus varčios reguliavimas į dešinę:

1. Atlaisvinti varžtą Nr. 2;
2. Priveržti varžtą Nr. 1.

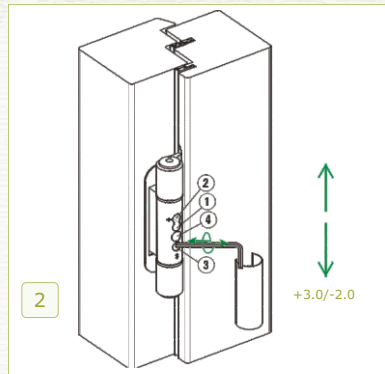

Varčios pakėlimas arba nuleidimas:

1. Reguliuojamas varžtas Nr. 3;
2. Norint tinkamai paskirstyti svorį, pirmiausia reikia sureguliuoti vieną vyrį, o tada švelniai sureguliuoti kitų vyrų reguliavimo varžtus;
3. Regulavimas turi savaime užsifiksuojantį mechanizmą.

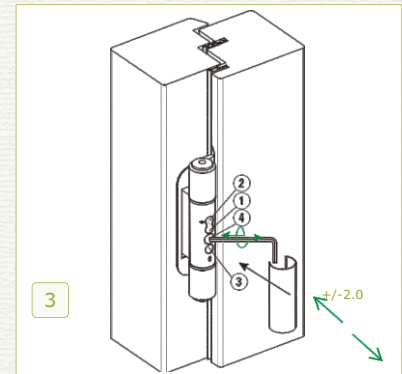

Varčios prispaudimo reguliavimas:

1. Reguliuojamas varžtas Nr. 4;
2. Regulavimas turi savaime užsifiksuojantį mechanizmą;
3. Atlikus reguliavimą uždedami vyrų uždengimo dangteliai.

HST STUMDOMŲ DURŲ VARSTYMO MECHANIZMŲ REGULIAVIMAS, PRIEŽIŪRA

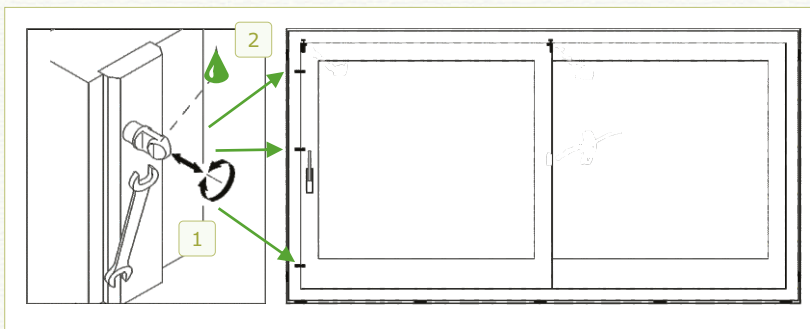

HST stumdomų durų (2 ir 3 dalių) prispaudimo reguliavimas atliekamas naudojant veržliaraktį.

1. Varčios prispaudimo reguliavimas pasukant uždarymo kaištį.
2.  - Sutepimo vieta.

GARANTIJA

UAB „MEGRAME“ suteikia 5 metų garantijos terminą gaminiams, esantiems Lietuvos Respublikos teritorijoje ir jei jų trūkumai atsirado dėl gamintojo kaltės:

- Gaminių profilių trūkiui;
- Armatūros ir varstymo mechanizmų korodavimui (rūdijimui);
- Stiklo paketo hermetiškumui ir rasojimui stiklo paketo viduje;
- Sandarinimo tarpinių elastingumui.

Komplektuojamosioms dalims, pagamintoms ne UAB „MEGRAME“, taikomas jų gamintojo nustatytas garantijos terminas.

Svarbu

- Garantija gaminiams nesuteikiama, jei montavimas buvo atliktas nesilaikant Statybos techniniame reglamente „STR 2.04.01:2018 Pastatų atitvaros. Sienos, stogai, langai ir išorinės įėjimo durys“ esančių reikalavimų, UAB „MEGRAME“ patvirtintų standartų (įskaitant gaminių išmatavimo, montavimo ir sandarinimo darbus), taip pat jei trūkumai atsirado dėl netinkamo gaminių montavimo, naudojimo ar priežiūros.
- Termiškai, mechaniškai, padidintų apkrovų paveiktiems ir/ar pažeistiems gaminiams (profilui, stiklo paketui ir kitoms komplektuojamosioms dalims) garantija nėra taikoma.
- Siekiant užtikrinti pagamintų langų ir durų ilgaamžiškumą, Pirkėjui būtina vykdyti profilaktinę gaminių priežiūrą (langų ir durų reguliavimą, apkaustų, tarpinių sutepimą ir kt.). Langų ir durų reguliavimas nėra gaminiui suteikiamų garantijų sąlyga ir gali būti gamintojo atliekama už papildomą mokestį.

UAB „MEGRAME“ neatsako už sugadintus gaminius, jei pirkėjas nesilaikė medinių gaminių garantijos, transportavimo, montavimo ir eksploatacijos instrukcijoje bei svetainėje www.megrame.lt nurodytų gamintojo reikalavimų ir rekomendacijų.

Registracija gaminių remontui ar profilaktinei priežiūrai internetu:

<https://www.megrame.lt/uzsiregistruokite-langu-ir-duru-remontui-internetu>